

# G 501

VALVOLA A SARACINESCA IN GHISA

ANSI CL 125 FLANGIATA

Asta non saliente

In conformità a MSS SP-70

www.ecivalve.it

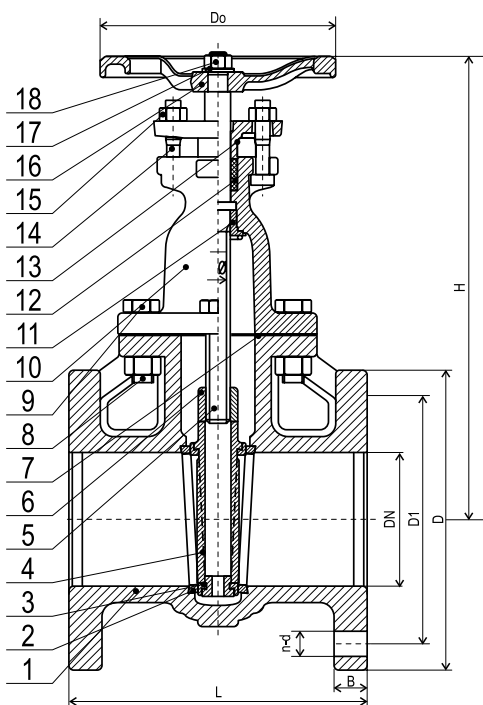

## Dati tecnici

- VITE INTERNA ASTA NON SALIENTE
- 125 PSI/8,6 BAR PRESSIONE DEL FLUIDO A 353°F/178°C
- 200 PSI/13,8 BAR PRESSIONE DI ESERCIZIO MASSIMA AMMISSIBILE DA -20°F A 150°F/DA -29°C A 66°C
- FLUIDI IDONEI: ACQUA E PETROLIO
- PROGETTAZIONE E PRODUZIONE IN CONFORMITÀ A MSS SP-70
- SCARTAMENTO IN CONFORMITÀ A ANSI B16.10
- FLANGIA FORATA IN CONFORMITÀ A ANSI B16.1 CLASSE 125
- LE VALVOLE A SARACINESCA SONO PROGETTATE PER LAVORARE IN POSIZIONE APERTA O CHIUSA

## Dimensioni (mm)

DN	MISURA IN POLLICI	L	D	D1	n-d	B	Do	H	Peso (kg)
50	2	178	152	121	4-19	15.9	180	240	12.0
65	2½	190	178	140	4-19	17.5	180	265	15.4
80	3	203	190	153	4-19	19.1	200	323	22.6
100	4	229	229	191	8-19	23.9	254	365	35.8
125	5	254	254	216	8-22	23.9	254	413	47.6
150	6	267	279	241	8-22	25.4	300	477	63.0
200	8	292	343	299	8-22	28.6	300	585	106
250	10	330	406	362	12-25	30.2	350	710	168
300	12	356	483	432	12-25	31.8	400	789	243
350	14"	381	533.4	476.3	12-28.6	34.9	560	987	391
400	16"	406.4	597	539.8	16-28.6	36.5	560	1044	520
450	18"	432	635	578	16-32	39.7	610	1148	684
500	20"	457	699	635	20-32	42.9	610	1257	800
600	24"	508	813	749.5	20-35	47.6	765	1418	1205

## Materiali

No.	DESCRIZIONE	MATERIALE	STANDARD AMERICANO
1	Corpo	Ghisa	ASTM A 126 B
2	Anello sede corpo	Bronzo	ASTM B 62
3	Anello sede cuneo	Bronzo	ASTM B 62
4	Cuneo	Ghisa	ASTM A 126 B
5	Stelo	Ottone	ASTM B 16
6	Dado asta	Ottone	ASTM B584 C84400
7	Guarnizione	Grafite	Non contiene amianto
8	Bullone	Acciaio	ASTM A 307
9	Dado	Acciaio	ASTM A 307
10	Vitone	Ghisa	ASTM A 126 B
11	Boccola coperchio	Ottone	ASTM B584 C84400
12	Tenuta	Grafite	Non contiene amianto
13	Anello premistoppa	Ghisa sferoidale	ASTM A536 60-40-18
14	Bullone	Acciaio	ASTM A 307
15	Dado	Acciaio	ASTM A 307
16	Volantino	Ghisa	ASTM A 126
17	Rondella	Acciaio	ASTM A 307
18	Dado volantino	Acciaio	ASTM A 307



I dati, le descrizioni e le immagini del presente catalogo sono soggetti a modifiche senza preavviso.

European Casting Industry Srl | Via Lazzaretto, 11 | 20124 Milan MI, Italia | P.Iva: 03228761205 | www.ecivalve.it | info@ecivalve.it